



**RUS**

Перед применением оружия внимательно прочитайте данную инструкцию по эксплуатации и указанные предупреждения / указания.

**HW 100**

**HW 100 FSB**

**S  
T**

Важные указания	2
Важные указания по обращению с баллонами со сжатым воздухом	5
Использование	7
Регулировка спускового крючка	11
Уход	11
Гарантия	12
Заявление о соответствии	13
Для пометок	14
Зарядка магазина (рис.)	15
Взвод системы (рис.)	15
Зарядка (Рис.)	16
Предохранитель (Рис.)	17
Регулировка спускового крючка (Рис.)	17
Прицеливание (Рис.)	18
Маркировка баллонов со сжатым воздухом (рис.)	18
Термины (Рис.)	19

### Поздравляем вас с покупкой пневматического ружья.

Пневматическое оружие Weihrauch испытывалось миллион раз и считается надежным спортивным оружием благодаря своей точности. Их конструкция соответствует высоким требованиям, выставляемым сегодня современному пневматическому оружию. Каждое пневматическое оружие WEIHRAUCH очень точно стреляет на десять метров пулями "Diabolo". Если будете правильно использовать данное спортивное и учебное оружие и ухаживать за ним, то получите много удовольствия и достигните успеха.

Соблюдайте действующие в **вашей** стране нормы и требования, имеющие значения для безопасности, по стрельбе из пневматического оружия. **Нужно** соблюдать все установленные законом предписания касательно покупки, владения и обращения с оружием.

С пневматическим оружием **нужно** обращаться с тем же почтением, как и с "огнестрельным оружием". Неверное или неправильное использование может привести к серьезным травмам или даже к смерти.



Перед тем, как использовать оружие ознакомьтесь сначала с его функционированием и его использованием согласно данной инструкции по эксплуатации.

Перед применением оружия убедитесь, что вы поняли данное руководство по применению и предупреждения. Станьте членом стрелкового объединения и обратитесь к специалисту за указаниями по правильному обслуживанию и по правильному обращению с оружием. Данные указания и предупреждения должны обязательно соблюдаться в целях обеспечения безопасного обращения с пневматическим ружьем. Позаботьтесь о том, чтобы данное руководство по применению всегда было вместе с оружием, особенно, если оно продается, сдается в прокат или как-то еще передается третьим лицам.

Вы получите бесплатный экземпляр данного руководства с прилагающегося адреса.

Если у вас все равно возникают проблемы с безопасным использованием и правильным обращением или у вас имеются дополнительные вопросы, обратитесь к опытному оружейнику, к продавцу оружия, или непосредственно к нам.

Привилегия иметь и использовать оружие связана с личной ответственностью.

К этому нельзя относиться легкомысленно. Соблюдая правила и указания по безопасности при стрельбе и по обращению с оружием, приведенные в настоящем руководстве по обслуживанию, можно избежать несчастных случаев.

#### **Предупреждение!**

**Когда берете оружие в руки, всегда сами проверяйте, заряжено ли оно или нет. В этом случае нельзя доверять никому кроме себя самого.**

При этом оружие **всегда** держите в безопасном от себя направлении!

- Убедитесь, что патронник пустой и ствол полностью свободен. Обращение со спортивным оружием **всегда требует высокой точности и добросовестности** всех участвующих в стрельбе лиц.

**Оружие не должно попадать в руки детей!**

Храните огнестрельное оружие и боеприпасы отдельно друг от друга, под замком и в недоступном для детей месте. Храните оружие незаряженным. Безопасное хранение оружия и боеприпасов является вашей **самой главной** ответственностью. Для безопасного хранения вашего оружия даже в закрытом шкафу или сейфе рекомендуется дополнительный замок для спускового крючка. Оружие притягивает детей, они могут им воспользоваться, что может привести к серьезным травмам или даже смерти. Предотвратите доступ к оружию, храня его незаряженным и под замком.

Никогда не цельтесь в людей и не обращайтесь со спортивным оружием халатно, вне зависимости от того, заряженное ли оно или нет.

Не наводите оружие на те места, где это может вызвать травму или физическое повреждение.

Никогда не передавайте свое оружие другим людям, не удостоверившись сначала, что оно не заряжено или не взведено.

Не допускайте, чтобы оружие использовали люди, которые не понимают целей его использования и правил безопасного обращения с оружием.

Всегда держите огнестрельное оружие в **безопасном** от себя направлении.

Дуло ствола должно быть всегда направлено в безопасный пулеулавливатель. Исходите из того, что даже самое безопасное оружие может быть опасным для вас и для других в результате ненадлежащего использования. Удерживайте оружие крепко, чтобы вам и непричастным людям ничего не могло угрожать. Всегда обращайтесь с любым оружием ответственно, как будто оно заряжено, и перепроверяйте это лично.

Разрядите и снимите оружие с боевого взвода, если оно не используется или убирается на хранение на определенное время.

Никогда не оставляйте заряженное оружие или оружие с взведенным курком. Пневматическое ружье должно **всегда стоять на предохранителе**, пока вы не будете готовы к стрельбе.

**Никогда** не касайтесь пальцем спускового крючка, **кроме как** для совершения выстрела.

Никогда не полагайтесь на предохранитель оружия. Предохранитель – это всего лишь механическая деталь, а не замена осмотрительности и добросовестности.

Перед очисткой оружия убедитесь, что оно не заряжено.

Всегда разряжайте оружие перед тем, как войти в дом, сесть в машину, транспортное средство, лодку, зайти в палатку или какое-либо другое здание.

Удостоверьтесь, что в любых обстоятельствах у вас есть безопасный пулеулавливатель. Он должен быть полностью видимым. Следите, чтобы вблизи не было людей, зверей, строений или других объектов.

Перепроверьте свою мишень и задний план. Спросите себя, во что может попасть пуля, если вы промахнетесь по цели. Никогда не стреляйте по твердой земле или воде ... Пуля может отскочить. Никогда не стреляйте по цели на горизонте или в воздух.

Внимание! Если вы заметите, что пули отскакивают или возникает рикошет, сразу же отрегулируйте стрельбу и замените пулеулавливатель.

Устанавливайте свой пулеулавливатель всегда в такое место, которое будет безопасным даже при поломке пулеулавливателя.

Не употребляйте алкоголь и наркотики до и во время стрельбы.

Никогда не направляйте оружие дулом к себе.

Никогда не перелезайте через забор или канаву, не залезайте на дерево или на высокое сиденье с заряженным оружием. Сначала разрядите его!

При зарядке и разрядке дуло оружия должно быть всегда направлено в **безопасном** направлении.

Никогда не закрывайте дуло рукой.

Никогда не оставляйте заряженное оружие без присмотра и контроля, независимо от того, находится ли оно на предохранителе или нет. Оно может упасть и выстрелить.

При стрельбе всегда используйте защитные наушники, а также защитные стрелковые очки. Убедитесь, что зрители и проверяющие также защищены. Перепроверьте боеприпасы на соответствие калибра с вашим оружием. Маркировка калибра нанесена на оружии.

Многие обозначения боеприпасов звучат одинаково. Убедитесь, что вы используете верные боеприпасы для своего оружия.

Во время зарядки, разрядки и стрельбы зрители всегда должны находиться на расстоянии минимум трех метров за стрелком. Всегда проверяйте местонахождение других людей, окружающих вас, чтобы они случайно не попали на линию стрельбы. Стреляйте только под надзором компетентного лица.

Заряжайте оружие только, когда стоите на стрельбище и готовы к стрельбе; разряжайте, когда покидаете стрельбище.

Перевозите оружие только в незаряженном и в не взведенном состоянии.

Никогда не перевозите оружие в карманах, сумке или другим способом, например, зажав под рукой. Всегда используйте футляр, чемодан или опору с предохранительной скобой.

Никогда не пытайтесь отрегулировать спусковой крючок. При изменении люфта спускового крючка изменяется глубина ввода в канавку взвода. Это может быть опасным.

**При использовании, разборке и сборке оружия не прибегать к силе.**

Всегда следите, чтобы оружие находилось в исправном состоянии.

При воздействии извне, например, в результате коррозии, падения и прочего, оружие требует проверки специалиста.

Неадекватное или неверное использование, а также недостаточный уход могут нарушить безопасность и функцию оружия. Всегда следите за тем, чтобы ствол внутри был чист и не засорен, например, нагаром от боеприпасов. Изменения в оружии могут производить только авторизованные специалисты. Нужно использовать только оригинальные запасные части Weihrauch. Неадекватные или неправомерные вмешательства, повреждения или изменения, выполненные третьими лицами, делают недействительными любые гарантийные иски.

За ущерб, возникший в результате неверного применения, производитель не несет ответственности.

Имейте в виду, что даже самое безопасное оружие может быть опасным для вас и для других в результате неадекватного обращения.

Следует избегать стрельбы из незаряженного оружия, чтобы предотвратить износ или поломку деталей.

**Важно:** Соблюдайте соответствующий действующий в вашей стране закон об охране животных и закон о правилах охоты!

Запрещено стрелять по певчим птицам или по дичи, на которую разрешена охота; пули "Diabolo" убивают не сразу и раненное животное умирает лишь через несколько дней в тяжелых муках.

**За ущерб любого рода, возникший в результате изменения деталей, переделки или монтажа не оригинальных деталей производителя или в результате несоблюдения руководства по обслуживанию, производитель не несет ответственности.**

**ПРЕДУПРЕЖДЕНИЕ:** Собственно оружие не содержит свинца; однако стрельба производится боеприпасами, содержащими свинец или свинцовые компоненты, который в штате Калифорния считается канцерогенным и может привести к аномалиям при рождении и/или передачи токсичности. Стреляющие из оружия, а также личности находящиеся рядом с человеком, который стреляет или чистит оружие, предупреждены тем самым об опасности, которую несет свинец и свинцовые детали. Они должны предпринять меры по защите здоровья. Избегайте контакта со свинцом при обращении с оружием, а после контакта мойте руки. При стрельбе в закрытых помещениях обязательно необходима вентиляция воздуха. *Свяжитесь с нами, если у вас все еще имеются какие-либо вопросы по оружию и по обращению с ним. Мы охотно предоставим дальнейшую информацию.*

**Важные указания по обращению с баллончиками со сжатым воздухом (в тексте обозначается "картуз"):**

- На основании правовых предписаний и правил техники безопасности мы поставляем картузы в основном **пустыми**, т.е. без давления. Если вы отправляете оружие вместе с картузом или отдельно картуз самолетом или почтой, то картуз должен быть **всегда пустым, т.е. незаполненный и без давления** (см. "Опорожнение картуза" на стр. 11).

- **Допустимое давление наполнения составляет максимум 200 бар, относительно 15°C. Картуз нельзя заполнять более высоким давлением или превышать объем заполнения!** Воздух должен быть сухим, без пыли и грязи. Используйте исключительно безмаслянный и безводный сжатый воздух, т.е. подходящий для погружений (DIN EN 12021)!

- **Неправильное использование, заполнение, хранение или прочее обращение с картузом может привести к травмам персонала, имущественному ущербу или даже к смерти.**



- Заполненные картузы нельзя подвергать температурам выше 50°C и ниже - 20°C. При транспортировке (например, при высоких температурах в легковых автомобилях) или при хранении позаботьтесь об изоляции, например, за счет хранения в упаковке из стирарапа или в чемодане для оружия.

- Храните картузы и адаптеры для пополнения в безопасном, сухом, нежирном и непыльном месте. **Всегда** накручивайте прилагаемый защитный колпачок на соединительную резьбу картуза.

- **Нельзя превышать максимальный срок использования в 10 лет.** По истечению 10 лет картуз **нельзя больше использовать** и его нужно отправить **в пустом виде** (см. "Опорожнение картуза" на стр. 11) согласно правовым предписаниям (ADR) **производителю для платной проверки.** Для этого учитывайте дату производства или дату повторной проверки на картузе (см. "Маркировка баллонов со сжатым воздухом" на стр. 18). Дополнительно нужно соблюдать возможные действующие национальные предписания.

- Обязательно защищайте картуз от насильственного воздействия извне, как например, от падения и прочего.

- Нельзя использовать или заполнять негерметичный или поврежденный картуз или картуз, который используется уже более 10 лет. Его нужно незамедлительно без-опасно опорожнить (см. "Опорожнение картуза" на стр. 11). Его нужно сразу же заменить и больше не использовать. Дата производства указана на картузе. **Всегда** обращайтесь с картузом заботливо и **перед каждым его применением** проверяйте на наличие трещин. Если вы нашли трещины или похожие повреждения на баллончике со сжатым воздухом, то его нужно **сразу же** опорожнить и отправить нам. Поверхность баллончика со сжатым воздухом нельзя клеивать или производить на нем другие манипуляции. Особенно нельзя наносить гравировку или выполнять другие абразивные процессы, так как это может привести к повреждениям на баллоне со сжатым воздухом и, тем самым, привести к **рisku снижения безопасности.**

- Всегда держите соединительную резьбу и клапаны в полной чистоте, без масла и грязи. - **Опасность взрыва** -. Всегда, когда есть возможность, используйте защитный колпачок для соединительной резьбы.

- Пустой картуз никогда не подвергать воздействию огня или температуры свыше 120°C. Такая слишком высокая температура может привести к повреждению. Поэтому картуз должен быть обязательно отправлен обратно для проведения проверки.

- Никогда не пытайтесь самостоятельно открыть картуз или выполнить какие-либо механические изменения. Клапаны и манометры **может** устанавливать или снимать только производитель.

**Внимание! Необходимо использовать только оригинальные картузы Weihrauch (макс. 200 бар)! Любые изменения и/или ремонт картуза могут выполняться только производителем с использованием оригинальных запасных частей. Ни в коем случае нельзя открывать или выкручивать крышку/головку картуза. При несоблюдении снимается любая ответственность и гарантия теряет силу.**

- Картуз оснащен манометром для индикации давления наполнения. Проверяйте индикацию давления только, когда вынут магазин, оружие разряжено и не взведено, и ни в коем случае во время заполнения баллончика сжатым воздухом (см. "Разрядка" на стр. 10). Манометр, обусловленный конструкцией, работает с точностью +/- 3 %. Температурные воздействия также могут привести к отклонениям показаний.

- В самолете можно перевозить только опорожненные картузы без давления (см. "Опорожнение картуза" на стр. 11).

- При поставке оружия картуз не прикручен. На основании правовых предписаний и правил техники безопасности мы поставляем баллончики со сжатым воздухом только в незаполненном состоянии. Перед вводом в эксплуатацию заполните картуз (см. "Заполнение картуза" на стр. 7).

- Из соображений безопасности (без сжатого воздуха стрельба невозможна) нужно всегда отсоединять и вынимать картуз, когда оружие больше не используется, стрельба завершена, или при транспортировке оружия. Таким образом, со ствольной коробки и клапана, а также с уплотнительных колец и пружин снимается давление, тем самым щадя их.

- **При этом оружие держите всегда в безопасном от себя направлении!**

- Помимо вышеназванных указаний при заполнении нужно обязательно следовать также в производственных целях нормам "Технических правил по сжатым газам (TRG)", постановлениям об эксплуатационной безопасности или правовым нормам соответствующей страны. **Картузы не предусмотрены для транспортировки газов любого типа и их наполнения.**

- Самоконтроль! Стрелок и владелец оружия несут ответственность за соблюдение вышеупомянутых правил, норм и указаний, которые приведены также в данном руководстве по обслуживанию.

**Всегда думайте о том, что: у вас в руках оружие, а не игрушка, за которое вы несете полную ответственность.**

**Неправомерное или беспечное использование могут стать причиной серьезных травм или даже смерти.**

Данное оружие может быть использовано только компетентным и опытным взрослым человеком или под его надзором. Соблюдайте соответствующие установленные законом нормы вашей страны.

**Держите оружие всегда в безопасном от себя направлении!**

**Не прибегайте к силе при обращении с винтовкой, особенно при взводе и закрытии.**

Во время процесса взвода, зарядки и закрытия нельзя, чтобы пальцы, одежда или другие детали находились вблизи спускового крючка и предохранителя.

Следите за изменениями на вашем оружии, которые могут повлиять на безопасность. Если вы допускаете наличие сбоя или неисправности оружия, сразу же прекратите стрельбу, разрядите оружие и отправьте его авторизованному дилеру или в нашу фирму.

**- Заполнение картуза**

Ваше оружие оснащено сменным и повторно заполняемым баллончиком со сжатым воздухом (далее по тексту "картуз"). Перед тем, как выполнять с картузом какие-либо действия, всегда нужно убедиться, что магазин вынут и оружие разряжено и снято со взвода (см. "Разрядка" на стр. 10). Для замены и заполнения картуз вручную выкручивается против часовой стрелки. Это нужно делать так же, как и при прикручивании, очень медленно и осторожно, чтобы избежать повреждений. Картуз можно заменить в заполненном и незаполненном состоянии. Чтобы защитить резьбу картуза от пыли и повреждений, всегда используйте защитный колпачок.

**Допустимое давление наполнения составляет максимум 200 бар. Используйте исключительно безмаслянный и безводный, профильтрованный сжатый воздух. Воздух должен быть сухим, не должен содержать пыль и грязь, т.е. должен подходить для погружений (DIN EN 12021)! Для заполнения и пополнения мы рекомендуем использовать баллоны для погружения. Обратите внимание, чтобы ваша соответствующая запорочная система это обязательно**

гарантировала или обеспечивала. **Никогда не используйте** другой газ, особенно промышленный газ или газ для сварки, как например, кислород, углекислый газ, ацетилен, водород, аргон и прочие газы или различные добавки (например, на основе керосина).

В настоящее время на рынке доступны три заправочные системы:

- Пневматические насосы
- Компрессоры
- Баллоны со сжатым воздухом

**При использовании заправочной системы с давлением в 300 бар нужно обязательно применять настроенный на 200 бар редуктор давления. Из соображений безопасности недопустимо заполнять, использовать или хранить картуз при давлении выше максимально допустимого в 200 бар.**

Поэтому, строго соблюдайте предписания по заполнению картуза и соответствующие технические правила (TRG). Если картуз заполняется под давлением свыше допустимого в 200 бар, то нужно сразу же спустить воздух до или ниже максимально допустимого давления наполнения. Несоблюдение может привести к травмам персонала, имущественному ущербу, или даже к смерти.

Перед заполнением картуза перепроверьте все компоненты, которые связаны с процессом заполнения, на наличие повреждений, как например, баллон для пополнения, адаптер и баллончик со сжатым воздухом (например, на ходе резьбы).

Убедитесь, что **никто не находится** в области дула и **перед** манометром. Следите, чтобы соединительная резьба всегда **была** полностью чистой, без масла и грязи.

- Используйте только поставляемый с вашим оружием адаптер и прикрутите его **сначала** на предусмотренную для этого резьбу соответствующей заправочной системы.
- Теперь полностью и прочно прикрутите ручную картуз к адаптеру (см. рис. на стр. 19).
- Очень медленно откройте соответствующий заправочный клапан, т.е. так медленно, насколько это возможно. Быстрое наполнение может повредить уплотнения и клапаны. Во время процесса заполнения не трогайте картуз.
- Если больше не слышен шум потока или заправочная система отключилась, снова закройте заправочный клапан. Картуз слегка нагреется.
- Теперь картуз можно снова открутить вручную. Затрата сил будет немного больше, чем при прикручивании.

**Важно:** Перепроверьте показания манометра на картузе: **Значение не должно превышать 200 бар!**

**- Вкручивание картуза**

**Всегда** держите огнестрельное оружие в **безопасном** от себя направлении. Убедитесь, что магазин **вынут** и оружие не **взведено** и не **заряжено**.

Теперь картуз, с соединительной резьбой впереди, вручную осторожно перемещается под стволом в выемку ложа и затем через зажимное кольцо до полного прилегания резьбовой цапфы в ствольной коробке. Вставьте резьбовую цапфу в приемное отверстие ствольной коробки и вручную поверните картуз по часовой стрелке. Следите, чтобы картуз поворачивался и вкручивался легко. Если чувствуете сопротивление, существует опасность пересечения резьбы. **Ни в коем случае не продолжайте вкручивать. Не прибегайте к силе.** Вместо этого снова выкрутите картуз до освобождения соединительной резьбы. Теперь снова попробуйте вкрутить картуз легкими вращениями. Следите, чтобы картуз лежал параллельно стволу.



Незадолго до достижения упора автоматически открывается клапан, и вы почувствуете при этом заметное сопротивление. Вручную вкрутите картуз до упора. Важно, чтобы картуз плотно держался на ствольной коробке, иначе это может привести к потере воздуха.

**Внимание!** Теперь пневматическое ружье снова оснащено заполненным картузом. Теперь можно вложить (см. "Зарядка" на стр. 9 и следующие абзацы) и закрыть магазин.

Если показание давления (на манометре) достигло границы желтой области, нужно снова заполнить картуз. В желтой зоне больше нет стабильного давления, необходимого для стрельбы.

Неправильное обслуживание или демонтаж могут привести к травмам и повреждению оружия.

Использование или заполнение с помощью системы быстрого заполнения (Quick-Fill) описано в приложении.

Если его нет, его нужно обязательно заказать.

### **Дальнейшие указания**

Проверяйте индикацию давления только, когда вынут магазин, оружие разряжено и не взведено (см. "Разрядка" на стр. 10).

Картуз можно открутить в любое время, даже не опорожнив его полностью, и снова заполнить или заменить.

Когда картуз выкручивается, то сразу после расцепления слышен спуск воздуха. Когда картуз выкручивается полностью, в системе больше нет давления.

После выкручивания картуза на соединительную резьбу или на клапан нужно всегда сразу надевать соответствующий защитный колпачок. Ни в коем случае не смазывайте соединительный клапан или резьбу картуза!

Если на картузе имеются какие-либо неполадки, то его нужно **сразу** заменить и больше не использовать или заполнять. Его нужно **сразу** безопасно опорожнить. (см. "Опорожнение картуза" на стр. 11).

– **Зарядка магазина** (см. рис. на стр. 15)

Ваше пневматическое ружье оснащено магазином на 14 патронов.

Используйте **только** пули "Diabolo" и **не используйте** стальные болтики, стальные стрелы, круглые пули или что-либо похожее.

Следите за тем, чтобы пули были неповрежденными. Не применяйте уже использованные пули. Соблюдайте соответствующий калибр вашего оружия.

Возьмите магазин в левую руку и вложите пули "Diabolo" по одной сверху / сзади в отдельные отверстия/патронники "Сторона А".

Следите, чтобы пули "Diabolo" полностью находились в магазине и **не** выступали. Следите, чтобы пули "Diabolo" были не поврежденными и **не** смятыми.

Соблюдайте также маркировку индекса/показаний (штрих) на внешней поверхности магазина.

– **Взведение системы** (см. рис. на стр. 15)

Вытяните взводной рычаг из исходного положения и потяните его назад до упора. Таким образом, система ружья будет предвзведена.

– **Установка на предохранитель** (см. рис. на стр. 17)

Боковой предохранитель можно приводить в действие только во взведенном состоянии системы. Ружье стоит на предохранителе, когда видна белая точка (на предохранителе), а красная точка закрыта.

**Всегда ставьте ружье сразу на предохранитель.** Поэтому сейчас сдвиньте рычаг предохранителя назад.

Следите, чтобы рычаг предохранителя точно вошел в зацепление и не находился в "промежуточном положении": В положении "на предохранителе" должна

быть закрыта красная точка, а в положении "снят с предохранителя" – белая точка.

– **Зарядка** (см. рис. на стр. 16)

- Оттяните выступ защелки магазина назад. Теперь можно вставить заполненный / заряженный магазин по диагонали вниз до упора.
- Снова передвиньте выступ защелки магазина вперед; возможно, магазин при этом слегка прокрутится.
- Теперь продвиньте взводной рычаг полностью вперед в исходное положение. При этом пуля "Diabolo" в патроннике сдвигается в ствол.  
**Внимание:** Теперь ружье при прикрученном и заполненном картузе заряжено и готово к стрельбе. Поэтому оружие должно **всегда** стоять на предохранителе.
- Для совершения выстрела сдвиньте рычаг предохранителя вперед (см. рис. "Предохранитель" на стр. 17 и "Прицеливание" на стр. 18).
- Если после совершения выстрела больше стрельбы не планируется, то нужно сразу же разрядить оружие (см. "Разрядка" на стр. 10)

– **Повторение**

Если после выполнения первого выстрела будут совершаться другие выстрелы, то можно зарядить следующую пулю "Diabolo". Для этого потяните взводной рычаг и продвиньте его до упора назад. Таким образом, система винтовки будет взведена и магазин прокрутится дальше. Теперь снова продвиньте взводной рычаг полностью вперед в исходное положение. При этом в патронник снова вводится пуля "Diabolo".

**Внимание:** Теперь ружье при прикрученном и заполненном картузе заряжено и готово к стрельбе. Поэтому оружие нужно сразу ставить на предохранитель.

– **Замена магазина**

Если находящийся в ружье магазин полностью опорожнен, откройте после совершения последнего выстрела боковой взводной рычаг. Отведите его назад до упора. Теперь оттяните выступ защелки магазина назад. Магазин теперь можно извлечь вправо.

Теперь снова можно вставить заполненный / заряженный магазин по диагонали вниз до упора.

Снова передвиньте выступ защелки магазина вперед; возможно, магазин при этом слегка прокрутится.

Теперь поверните взводной рычаг полностью вперед в исходное положение.

При этом пуля "Diabolo" в патроннике вдвигается в ствол.

**Внимание:** Теперь ружье при прикрученном и заполненном картузе заряжено и готово к стрельбе. Поэтому оружие нужно **сразу** ставить на предохранитель.

– **Разрядка**

Из соображений безопасности ваше оружие всегда должно быть разряжено и не взведено, за исключением его использования при стрельбе.

- Это выполняется путем выстреливания находящихся в патроннике пуль "Diabolo" в надежный пулеулавливатель. При обращении с оружием соблюдайте "важные указания" (см. стр. 3 далее).
- После последнего выстрела выкрутите сначала картуз из системы и наденьте защитный колпачок на соединительную резьбу. Теперь картуз можно безопасно отложить.
- Теперь потяните за взводной рычаг и продвиньте его до упора назад. Передвиньте выступ защелки магазина назад. Теперь нужно извлечь и убрать магазин.
- Передвиньте выступ защелки магазина вперед.

- Теперь поверните взводной рычаг вперед в исходное положение.
  - Система сейчас еще взведена. Нажмите на спусковой крючок, удерживая дуло оружия в безопасном направлении или в пулеулавливатель.
- Это снимет взвод системы, разгрузит клапан и опорожнит ресивер.
- Обязательно соблюдайте вышеуказанную последовательность, потому что только так опорожняется ресивер, т.е. снимается давление.**

#### – Опорожнение картуза

В принадлежностях к вашему пневматическому ружью вы можете найти воздухоотводный винт, номер для заказа 2706 k (см. рис. на стр. 19). Если он отсутствует или пропал, то его можно заказать через специализированные магазины или напрямую у нас.

Если картуз заполнялся около 20 раз или пневматическое ружье не используется более 4 недель, то картуз нужно полностью и медленно опорожнить, чтобы удалить возможную имеющуюся конденсационную воду.

- Сначала разрядите пневматическое ружье (см. "Разрядка" на стр. 10)
- Убедитесь, что **никто не находится в области дула и перед манометром.**
- После последнего выстрела выкрутите картуз со сжатым воздухом (см. "Вкручивание картуза" на стр. 8) и медленно вытащите его через зажимное кольцо.
- Для опорожнения накрутите его медленно вручную на соединительную резьбу картуза, пока не услышите, что начнет выходить воздух. Полное опорожнение картуза может занять некоторое время. Поэтому надежно отложите его на необходимое время.
- Закрутите воздухоотводный винт только, когда больше **не будет** слышен шум потока и на манометре больше **не будет** показываться давление наполнения, т.е. индикация будет стоять на "0".
- Снова насадите защитный колпачок на соединительную резьбу.

Ваше пневматическое ружье оснащено точно регулируемым матчевым спусковым крючком.

Мы рекомендуем оставить регулировку спускового крючка в том виде, в котором она поставляется нашей фирмой, и не изменять ее или отнести оружие для регулировки к квалифицированному оружейнику пневматического оружия. Неправильная регулировка может сделать оружие небезопасным.

**Предупреждение: Изменения механизма оружия могут вызвать сбой.**

**Манипулирование может сделать применение небезопасным.**  
Процесс регулировки спускового крючка см. рисунок на стр. 17.

Нужно **всегда** удостоверяться в том, что оружие не заряжено или не взведено, **перед** тем как приступить к уходу/очистке.

**Никогда** не разбирайте оружие и **никогда** не ремонтируйте его систему.

Неправильное обслуживание или демонтаж могут привести к травмам и повреждению оружия. Поэтому при неполадках требуется проверка пневматического ружья дилером и, возможно, его ремонт. При необходимости вы можете отправить его в нашу фирму. При этом должны быть использованы только оригинальные запасные части Weihrauch. При отправке картуз **должен быть пустым, т.е. не под давлением.**

**Регулярно выполняйте процедуру по уходу за оружием:** Все стальные детали после использования или при длительном неиспользовании оружия нужно протереть неворсистой тряпкой, пропитанной маслом, чтобы сохранить хороший

вид и функционирование на протяжении длительного времени, а также чтобы защитить поверхность от ржавчины. Смазка системы уже выполнена на заводе во время сборки.

Ложу можно обработать специальным маслом при помощи мягкой тряпки.

Загрязненный ствол влияет на точность выстрела и мощность. После использования оружия ствол изнутри нужно защитить от ржавчины, почистив его стержнем со слегка смазанным маслом войлоком или шомполом или с войлочным очистительным тампоном. Ваш оружейник предлагает специальные инструменты для очистки пневматических ружей. Не используйте проволочные щетки или шомполы со стальными насадками. Они могут повредить внутреннюю часть ствола. Очистку можно выполнять только в направлении от патронника к дулу. Не используйте слишком много масла. Используйте **только** не содержащее смолу и бескислотное масло.

При сильном холоде оружие нужно сначала поместить в условия комнатной температуры.

**Важное указание:** Пенопласт может агрессивно воздействовать на поверхности оружия и даже повредить их. Поэтому на пенопласт чемоданчика кладите только закутанное в синтетическую пленку/пакет оружие.

**ПРЕДУПРЕЖДЕНИЕ:** В штате Калифорния известно, что свинец или свинцовые составляющие являются канцерогенными, могут вызвать аномалии при рождении и/или передачу токсичности. Лица, которые занимаются чисткой оружия, должны принять меры предосторожности, чтобы избежать прямого контакта или соприкосновения с такими химикатами.



Для оружия WEIHRAUCH мы предоставляем предусмотренную законом гарантию.

Совершенная конструкция, калибровка и самые подходящие материалы обеспечивают долгий срок службы и надежную функцию.

Повреждения, возникшие вследствие неправильного обращения или нормального износа, а также повреждения пружины и уплотнений считаются естественными. Это касается также применения неподходящих боеприпасов.

Также гарантия сразу перестает действовать, если были выполнены изменения или ремонт лицами, которые не имеют на это полномочий.

При гарантийном случае мы предоставляем бесплатную замену неисправной детали.

Мы оставляем за собой право на технические изменения и усовершенствования.

## **ЗАЯВЛЕНИЕ О СООТВЕТСТВИИ**

согласно директиве 1999/36/EG

**Настоящим заверяем с полной ответственностью, что продукт**

**типа: картуз,  
поз. № 2687-Z02,  
№ допуска 069/02,**

**к которому относится данное заявление, был изготовлен  
согласно директиве 1999/36/EG.**

**В качестве основания для испытания служила памятка  
AD, ADR и TRG в актуальном издании.**

**Другие директивы, стандарты:**

**Методы оценки соответствия: модуль В и С1.**

**Для устройства, работающего под давлением, прилагается  
свидетельство ЕС об утверждении типового образца.**

**Уполномоченный орган Номер 0036 для устройств,  
работающих под давлением  
Исследовательская лаборатория TÜV Süddeutschland Bau-  
und Betrieb GmbH  
Офис в Мюнхене**

**Офис в Мельрихштадте, 19. 2. 2003**

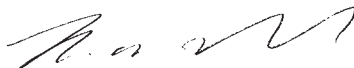

**WEIHRACH** SPORT

Hans-H. Weihrauch/Geschäftsführer  
Weihrauch & Weihrauch Sport  
GmbH & Co KG  
Industriestraße 13 • 97638 Mellrichstadt

**Для пометок:**

---

**Зарядка магазина** (см. "Использование" на стр. 9)

Используйте **только** пули "Diabolo" и **не используйте** стальные болтики, стальные стрелы, круглые пули или что-либо похожее. Следите за тем, чтобы пули были неповрежденными. Не применяйте уже использованные пули.

Следите за тем, чтобы пули "Diabolo" не выступали. Соблюдайте соответствующий калибр вашего оружия.

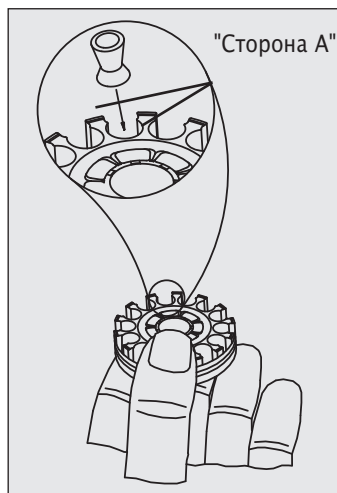
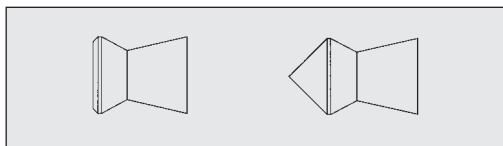
**Взвод системы** (см. "Использование" на стр. 9)

**Держите оружие всегда в безопасном от себя направлении!**

Убедитесь, что **никто не находится** в зоне дула и **перед** манометром.

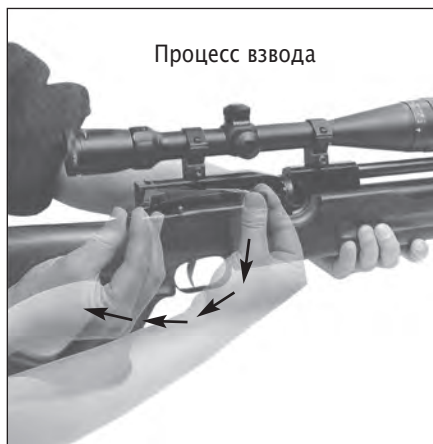

Во время процесса взвода, зарядки и закрытия **нельзя**, чтобы пальцы, одежда или другие детали находились вблизи спускового крючка и предохранителя. **Всегда** носите защитные стрелковые очки.

**Зарядка** (см. "Использование" на стр. 10)

Исходное положение

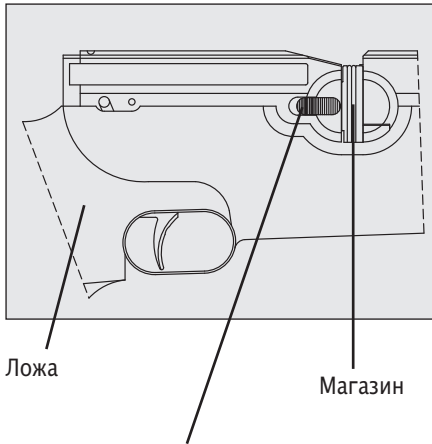

Выступ защелки магазина (переднее положение)



Выступ защелки магазина

Установить магазина



Закреть рычаг взведения



**Внимание!** Открытая сторона патронника магазина "Сторона А" должна смотреть назад.



## Предохранитель (см. "Использование" на стр. 9)

на предохранителе

снят с предохранителя

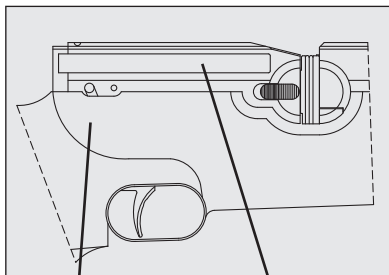

Рычаг предохранителя (заднее положение)      Рычаг взведения

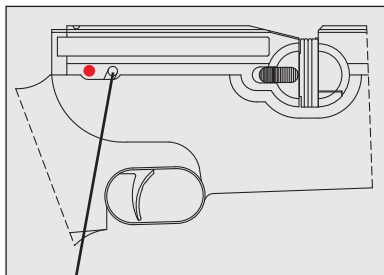

Рычаг предохранителя (переднее положение)

Предохранитель

## Регулировка спускового крючка (см. стр. 11)



Следует **всегда заранее убедиться**, что оружие не заряжено и/или не взведено.

Можно увеличить усилие спуска путем поворота винта "В" вправо и уменьшить путем поворота винта влево. (В - Сначала снять ложу).

Если при преодолении центра давления чувствуется подтягивание, то его можно устранить путем поворота винта регулировки точки давления "А" влево. Если выстрел производится без ощутимого давления, то нужно повернуть винт регулировки точки давления вправо.

А - Центр давления  
Поворот вправо: мягче  
Поворот влево: жестче

В - Усилие  
Поворот вправо: тяжелее  
Поворот влево: легче

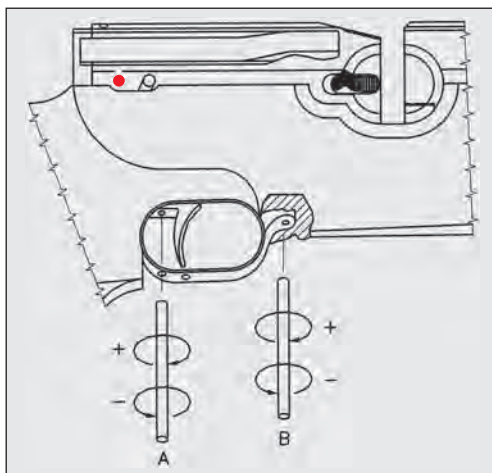

Регулировка спускового крючка

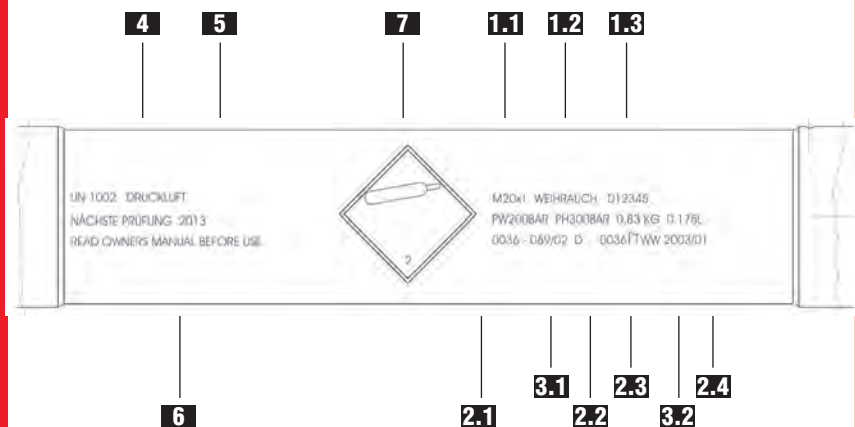
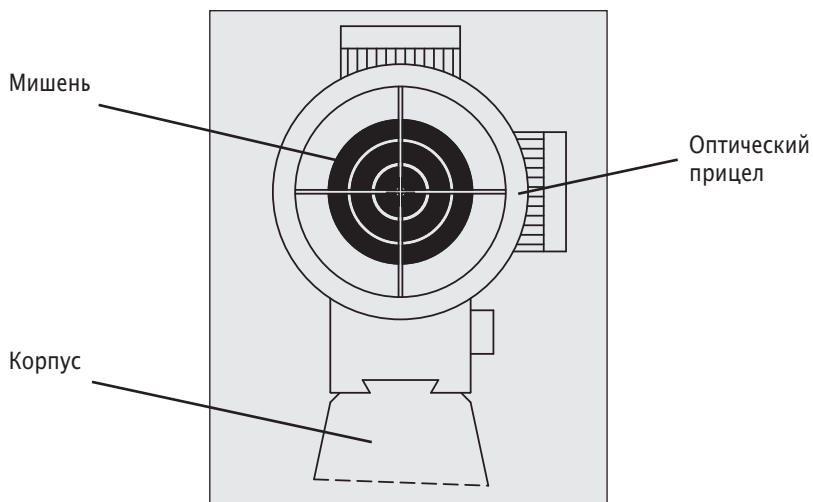

Описание отдельных компонентов по ADR:

- 1.1 Соединительная резьба баллончика с сжатым воздухом
- 1.2 Производитель
- 1.3 Номер изделия
- 2.1 Давление наполнения (бар)
- 2.2 Испытательное давление (бар)
- 2.3 Собственная масса (кг)
- 2.4 Емкость (л)
- 3.1 Номер допуска образца
- 3.2 Дата производства (год/месяц)
- 4 Обозначение газа
- 5 Дата следующей проверки (год)
- 6 Предупреждение
- 7 Этикетка на опасный груз (наклейка)

Безопасное направление

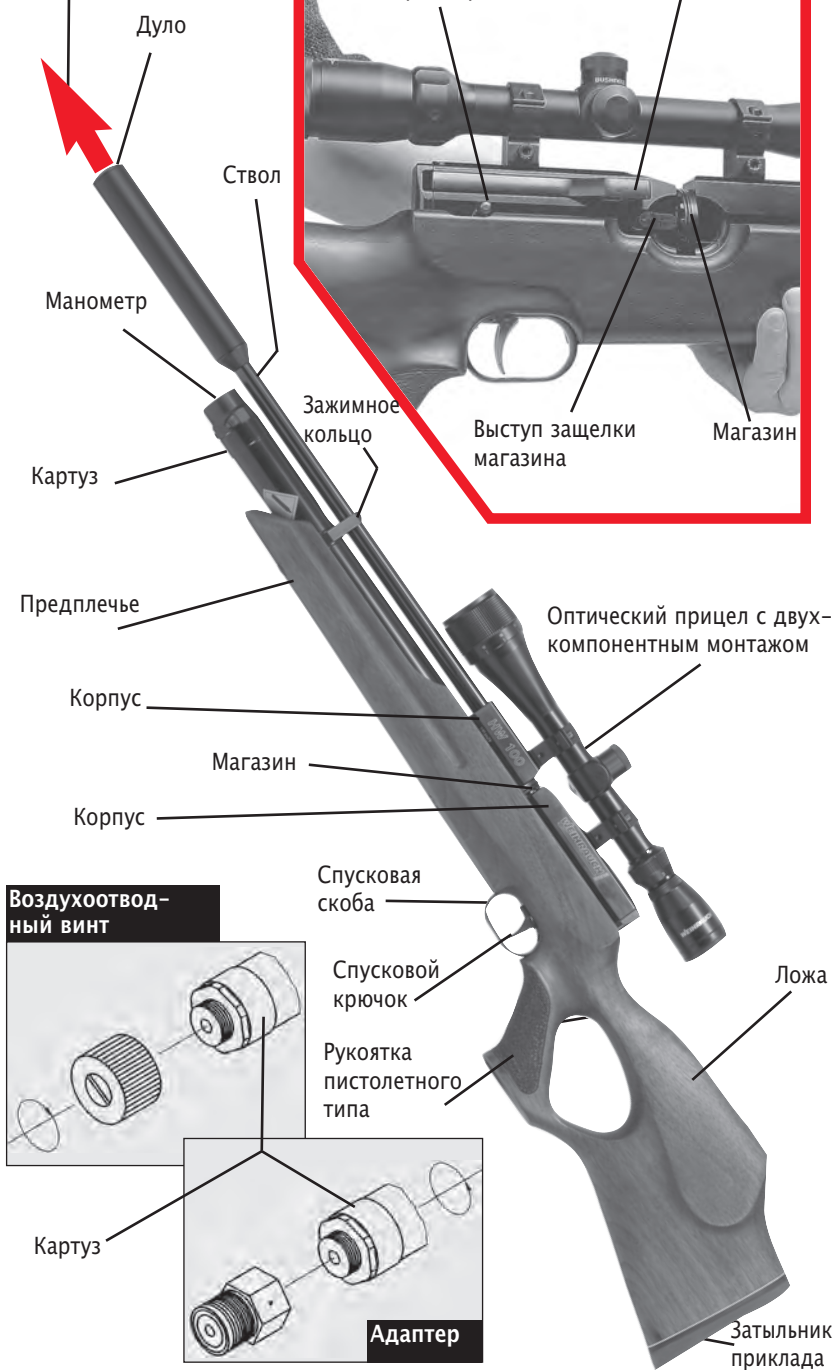

# **WEIHR****RAUCH**

**S**  
**P**  
**O**  
**R**  
**T**

*Наша программа поставок для  
хобби и спорта:*

- Пневматические пистолеты
- Пневматические ружья
- Оружие для самообороны
- Магазиновые винтовки для  
состязаний и охоты

*Запросите проспекты!*

**Weihrauch & Weihrauch Sport  
GmbH & Co. KG**  
Postfach 20 · 97634 Mellrichstadt  
Германия  
Эл. почта: [info@weihrauch-sport.de](mailto:info@weihrauch-sport.de)  
Интернет: [www.weihrauch-sport.de](http://www.weihrauch-sport.de)